

PARAMETRY KONSTRUKCYJNE

Powierzchnia wymiany ciepła	1,56 m ²
Pojemność płaszcza	4,2 dm ³
Pojemność wężownicy	2,2 dm ³
Masa	
- przyłącza kotłierzowe	19,9 kg
- przyłącza gwintowane	16,5 kg

PARAMETRY PRACY

Maksymalna temperatura pracy: płaszcz	203 °C
Maksymalna temperatura pracy: wężownica	203 °C
Maksymalne ciśnienie pracy: płaszcz	16 bar
Maksymalne ciśnienie pracy: wężownica	16 bar
Minimalna temperatura pracy	0 °C
Ciśnienie próbne	26 bar

WYKONANIE

MATERIAŁ 316L	PRZYŁĄCZA kotłnierze nierdzewne gwintowane do spawania
WĘŻOWNICA karbowana	

PRZYŁĄCZA

K1 Włot czynnika grzewczego	DN25 / R 1"
K2 Wylot czynnika grzewczego	DN25 / R 1"
K3 Włot czynnika ogrzewanego	DN50 / R 2"
K4 Wylot czynnika ogrzewanego	DN50 / R 2"

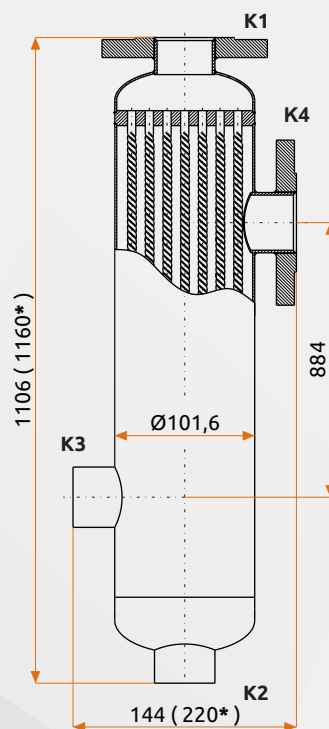
CERTYFIKATY**RYSUNEK TECHNICZNY**

* przyłącza kotłierzowe

ZASTOSOWANIE

Wymienniki ciepła WB są wykorzystywane w pompowych instalacjach podgrzewania wody basenowej, centralnego ogrzewania i przygotowania ciepłej wody użytkowej, zasilanych w energię cieplną z wysokoparametrowych systemów ciepłowniczych wodnych i niskoparametrowych systemów solarnych.