

Karta techniczna

OD(M) 400 PN16



PARAMETRY KONSTRUKCYJNE

Pojemność	1276,0 dm ³
Masa	723,0 kg

PARAMETRY PRACY

Maksymalna temperatura pracy	165 °C
Maksymalne ciśnienie pracy	16 bar

MATERIAŁ

stal nierdzewna
stal węglowa ocynkowana
stal węglowa malowana

ZASTOSOWANIE

Filtroodmulniki typu ODM są urządzeniami przeznaczonymi do usuwania z wody zanieczyszczeń (w postaci stałej). Stanowią one niezbędne wyposażenie węzłów cieplnych, kotłowni i układów wodociągowych. Filtroodmulniki typu ODM to najskuteczniejsze zabezpieczenie urządzeń systemów ciepłowniczych i wodnych, zapewniające skuteczną i bezawaryjną pracę automatyki regulacyjnej, aparatury kontrolno-pomiarowej, wymienników ciepła, pomp oraz pozostałych elementów instalacji. Wykorzystywane są procesy odmulania inercyjnego i sedymentacyjnego a także filtracji magnetycznej i mechanicznej. W filtroodmulniku ODM stos magnetyczny umieszczony jest tuż przed wlotem do filtra siatkowego tak, aby wszystkie cząsteczki wody przepływały możliwie blisko stosu magnetycznego.

CERTYFIKATY



RYSUNEK TECHNICZNY

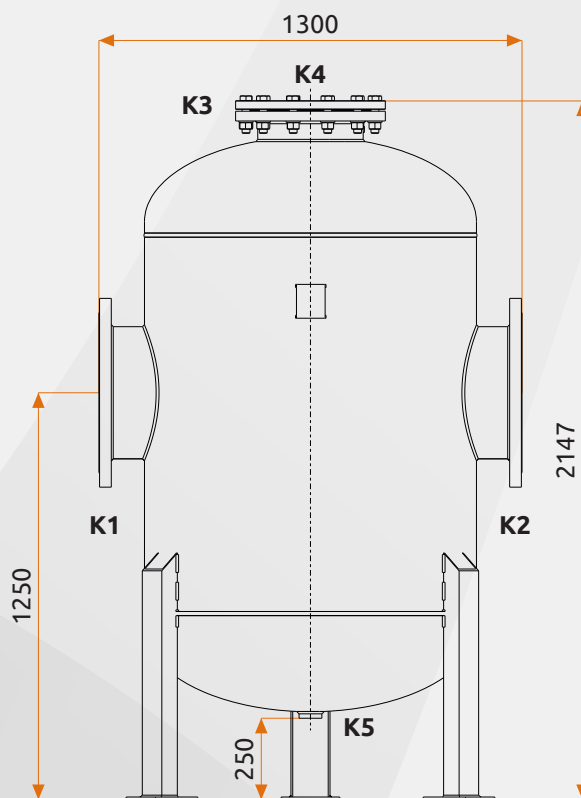

PRZYŁĄCZA

K1	Wlot czynnika	DN400
K2	Wylot czynnika	DN400
K3	Kołnierz zaślepiający	DN350
K4	Króciec odpowietrzający	1/2"
K5	Króciec spustowy	2"

CHARAKTERYSTYKA OPORÓW PRZEPŁYWU OD(M) 400 PN16

