

Karta techniczna

# OD(M) 40 PN16



## PARAMETRY KONSTRUKCYJNE

Pojemność	7,2 dm <sup>3</sup>
Masa	23,0 kg

## PARAMETRY PRACY

Maksymalna temperatura pracy	165 °C
Maksymalne ciśnienie pracy	16 bar

## MATERIAŁ

stal nierdzewna  
stal węglowa ocynkowana  
stal węglowa malowana

## ZASTOSOWANIE

Filtroodmulniki typu ODM są urządzeniami przeznaczonymi do usuwania z wody zanieczyszczeń (w postaci stałej). Stanowią one niezbędne wyposażenie węzłów cieplnych, kotłowni i układów wodociągowych. Filtroodmulniki typu ODM to najskuteczniejsze zabezpieczenie urządzeń systemów ciepłowniczych i wodnych, zapewniające skuteczną i bezawaryjną pracę automatyki regulacyjnej, aparatury kontrolno-pomiarowej, wymienników ciepła, pomp oraz pozostałych elementów instalacji. Wykorzystywane są procesy odmulania inercyjnego i sedymentacyjnego a także filtracji magnetycznej i mechanicznej. W filtroodmulniku ODM stos magnetyczny umieszczony jest tuż przed wlotem do filtra siatkowego tak, aby wszystkie cząsteczki wody przepływały możliwie blisko stosu magnetycznego.

## CERTYFIKATY



## RYСУNEK TECHNICZNY

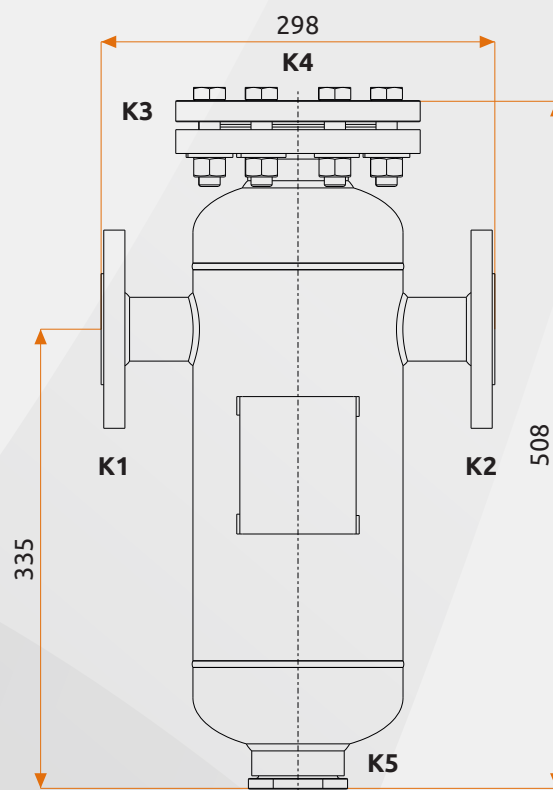

## PRZYŁĄCZA

<b>K1</b>	Wlot czynnika	DN40
<b>K2</b>	Wylot czynnika	DN40
<b>K3</b>	Kołnierz zaślepiający	DN65
<b>K4</b>	Króciec odpowietrzający	1/2"
<b>K5</b>	Króciec spustowy	2"

## CHARAKTERYSTYKA OPORÓW PRZEPIYU OD(M) 40 PN16

