

**PARAMETRY**

Pojemność	6,7 dm <sup>3</sup>	
	<b>ST</b>	<b>XT</b>
Maksymalna temperatura pracy	110	165 °C
Maksymalne ciśnienie pracy	16	16 bar
Masa	20	21 kg

**MATERIAŁ**

stal nierdzewna  
 stal węglowa ocynkowana  
 stal węglowa malowana

**ZASTOSOWANIE**

Filtroodmulniki typu ODM są urządzeniami przeznaczonymi do usuwania z wody zanieczyszczeń (w postaci stałej). Stanowią one niezbędne wyposażenie węzłów cieplnych, kotłowni i układów wodociągowych. Filtroodmulniki typu ODM to najskuteczniejsze zabezpieczenie urządzeń systemów ciepłowniczych i wodnych, zapewniające skuteczną i bezawaryjną pracę automatyki regulacyjnej, aparatury kontrolno-pomiarowej, wymienników ciepła, pomp oraz pozostałych elementów instalacji. Wykorzystywane są procesy odmulania inercyjnego i sedymentacyjnego a także filtracji magnetycznej i mechanicznej.

W filtroodmulniku ODM stos magnetyczny umieszczony jest tuż przed wlotem do filtra siatkowego tak, aby wszystkie cząsteczki wody przepływały możliwie blisko stosu magnetycznego.

**CERTYFIKATY**

MM04

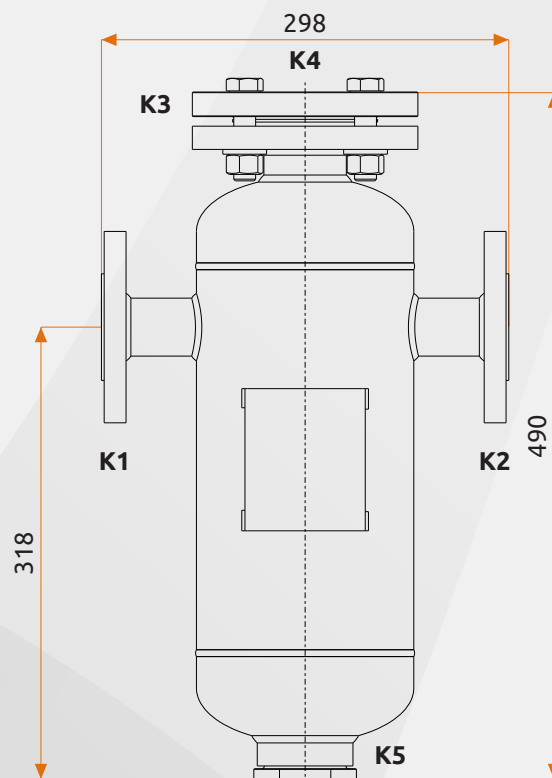
**RYSUNEK TECHNICZNY****PRZYŁĄCZA**

<b>K1</b>	Wlot czynnika	DN32
<b>K2</b>	Wylot czynnika	DN32
<b>K3</b>	Kołnierz zaślepiający	DN50
<b>K4</b>	Króciec odpowietrzający	1/2"
<b>K5</b>	Króciec spustowy	2"

## CHARAKTERYSTYKA OPORÓW PRZEPŁYWU OD(M) 32

