

Karta techniczna OD(M) 300



PARAMETRY

Pojemność	489,0	dm ³
	ST	XT
Maksymalna temperatura pracy	110	165 °C
Maksymalne ciśnienie pracy	16	16 bar
Masa	418	428 kg

MATERIAŁ

stal nierdzewna
stal węglowa ocynkowana
stal węglowa malowana

ZASTOSOWANIE

Filtroodmulniki typu ODM są urządzeniami przeznaczonymi do usuwania z wody zanieczyszczeń (w postaci stałej). Stanowią one niezbędne wyposażenie węzłów cieplnych, kotłowni i układów wodociągowych. Filtroodmulniki typu ODM to najskuteczniejsze zabezpieczenie urządzeń systemów ciepłowniczych i wodnych, zapewniające skuteczną i bezawaryjną pracę automatyki regulacyjnej, aparatury kontrolno-pomiarowej, wymienników ciepła, pomp oraz pozostałych elementów instalacji. Wykorzystywane są procesy odmulania inercyjnego i sedymentacyjnego a także filtracji magnetycznej i mechanicznej.

W filtroodmulniku ODM stos magnetyczny umieszczony jest tuż przed wlotem do filtra siatkowego tak, aby wszystkie cząsteczki wody przepływały możliwie blisko stosu magnetycznego.

CERTYFIKATY



MM04

RYСУNEK TECHNICZNY

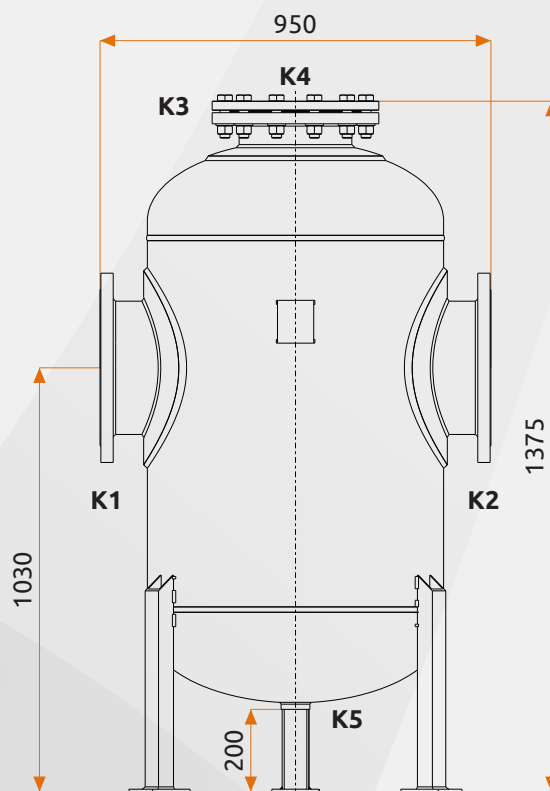

PRZYŁĄCZA

K1	Wlot czynnika	DN300
K2	Wylot czynnika	DN300
K3	Kołnierz zaślepiający	DN250
K4	Króciec odpowietrzający	1/2"
K5	Króciec spustowy	2"

CHARAKTERYSTYKA OPORÓW PRZEPŁYWU OD(M) 300

